

フットリフター



高さ調節が必要な作業等に最適!!



FLK150



FLK250



FLK500



セーフティーバルブ
(急降下防止バルブ付)

セーフティーバルブは、積載物の荷重による急降下を防ぎ、ゆっくり荷台を降下させることができ、安全に作業できます。

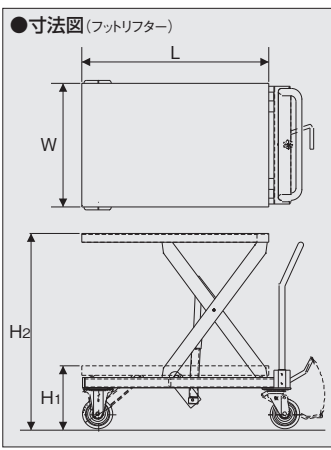

■フットリフター仕様

型式	積載荷重 (kg)	荷台寸法(mm)		ストローク (mm)	テーブル高さ(mm)		使用車輪 (mm)	ペダル回数 (回)	自重 (kg)
		長さ(L)	巾(W)		H1	H2			
FLK150	150	720	400	520	210	730	ゴム車輪	19	35
FLK250	250	800	500	610	246	850	φ100	24	53
FLK500	500	900	600	640	310	950	ゴム車輪	49	85

※キャスター形態：FLK150 ペダル式シングルストッパー付自在 2個 固定 2個
 FLK250 レバー式ダブルストッパー付自在 2個 固定 2個
 FLK500 レバー式ダブルストッパー付自在 2個 固定 2個